

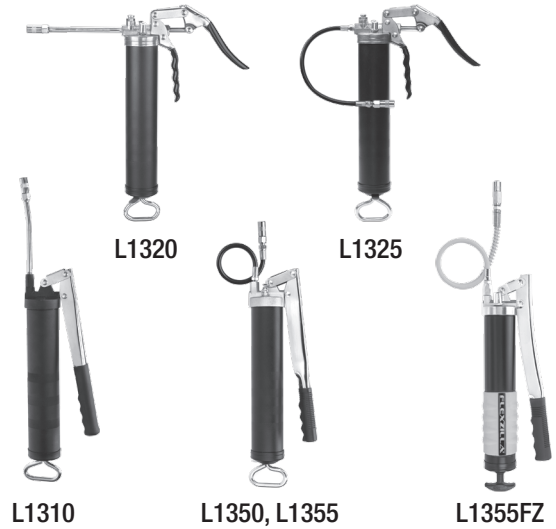

Part No. : L1320, L1325, L1310, L1350, L1355, L1355FZ

Manually Operated Grease Guns



Loading Your Grease Gun

Cartridge Loading	Suction Loading	Filler Pump Loading
Pull follower rod from barrel and lock into place.	Pull follower rod from barrel and lock into place.	WARNING: Do not load gun with air operated grease pump. Damage to unit will occur and warranty will be voided.
Unscrew barrel from head.	Unscrew barrel from head.	Wipe bulk filler nipple until clean.
Remove cap from end of grease cartridge	Insert open end of gun barrel two inches below surface of grease.	Insert bulk filler nipple into loader pump receptacle.
Insert cartridge into barrel, open end down.	Slowly pull back follower rod to draw in grease. Pull follower rod back all the way and lock into place.	Pump grease until 8 inches of follower rod is exposed. (Between the follower rod handle and barrel cap)
Remove pull tab from top of grease cartridge. Make sure cartridge is pushed down completely.	Screw barrel back into head.	Pump grease until barrel is full. (When barrel is full, rod can be pulled out without spring tension)
Screw barrel into head until snug.	Unlock follower rod and push into barrel.	Release follower rod.
Unscrew barrel slightly. (Approximately two revolutions)	If no bleeder valve is installed, unscrew barrel slightly. (Approximately two revolutions) (Skip this step if bleeder valve is installed)	Push follower rod into barrel.
Release follower rod.	Release follower rod.	Prime. (see "Priming Your Grease Gun")
Push follower rod into barrel.	Push follower rod into barrel.	
Screw barrel into head.	Depress bleeder valve to release air. (If bleeder valve is installed)	Begin greasing.
Prime. (see "Priming Your Grease Gun")	Prime. (see "Priming Your Grease Gun")	
Begin greasing.	Begin greasing.	

Priming Your Grease Gun

Point outlet up at least 45 degrees.

Using slow, complete strokes, stroke handle repeatedly until grease flows without air.
(Should require 10 - 20 strokes)

Re-Priming Your Grease Gun

Unscrew barrel approximately 2 revolutions.
(Barrel should be loose, but still attached to head)

Pull follower rod out and push back into barrel to compress grease and expel air. Repeat several times.

Screw barrel back into head.

Prime.

Greasing a Zerk (Grease Fitting)

Press coupler onto zerk.

Keep coupler and zerk as closely aligned as possible.





Begin greasing.

To Remove Coupler From Zerk:

Tilt coupler to one side, twist and pull.

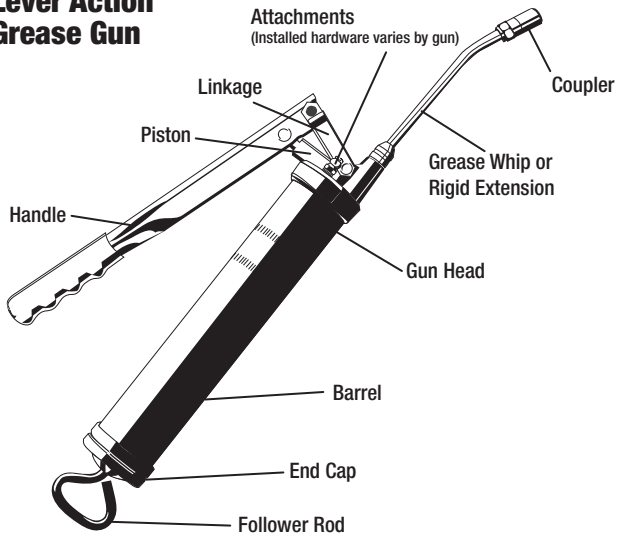
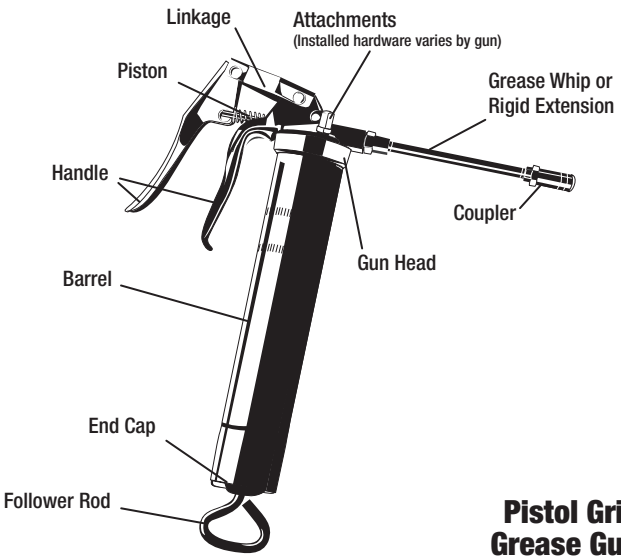
Failure to follow above procedure may result in damage to coupler or fitting.

Grease Gun Terms

<p>Lever Action Grease Gun</p> 	<p>Pistol Grip Grease Gun</p> 		
<p>Attachments</p>	 <p>Bleeder Valve: (Installed on L1350 & L1355) Bleeds air without disconnecting barrel.</p>	 <p>Filler Nipple (Installed on L1350 & L1355) Permits gun to be reloaded without disconnecting barrel.</p>	 <p>Plug: (Installed on L1310, L1320, & L1325) Seals threaded port - permits installation of bleeder valve or filler nipple. (Filler nipple and bleeder valve sold separately)</p>

Troubleshooting Your Grease Gun

Problem	Cause(s)	Remedy
Grease does not flow when handle is stroked.	Gun needs to be re-primed	See "Re-Priming Your Grease Gun"
	Grease cartridge is still capped	<ul style="list-style-type: none"> • Check to ensure caps have been removed from both ends of cartridge
	Grease cartridge or barrel is empty	<ul style="list-style-type: none"> • Insert new cartridge or fill barrel • Prime gun
	Blocked Grease Coupler	<ul style="list-style-type: none"> • Remove coupler and pump grease • If grease flows without coupler, clean or replace extension
	Blocked Grease Extension	<ul style="list-style-type: none"> • Remove extension and pump grease • If grease flows without extension, clean or replace extension
Grease leaks between gun head and extension or extension and coupler.	Threads need to be sealed	Apply thread sealant
Grease leaks from coupler body joint or between coupler jaws and grease fitting.	Damaged coupler	Replace coupler
	Damaged grease fitting	Replace fitting

Warranty

LEGACY MANUFACTURING COMPANY ("LEGACY") warrants that this equipment will be free from defects in material and workmanship for a period of one(1) year from the date of purchase, under normal use. LEGACY'S sole obligation under this warranty is limited to replacing or repairing, free of charge, any equipment that proves to be defective under normal conditions and use according to the recommendations of LEGACY. To obtain repair or replacement, the equipment must be shipped to a LEGACY authorized Warranty and Service Center during the warranty period, transportation charges prepaid, with proof of date of purchase. In the event of repair or replacement, the warranty period shall not be extended beyond the original warranty period.



Componente Núm. : L1320, L1325, L1310, L1350, L1355, L1355FZ

Pistolas graseras operadas manualmente

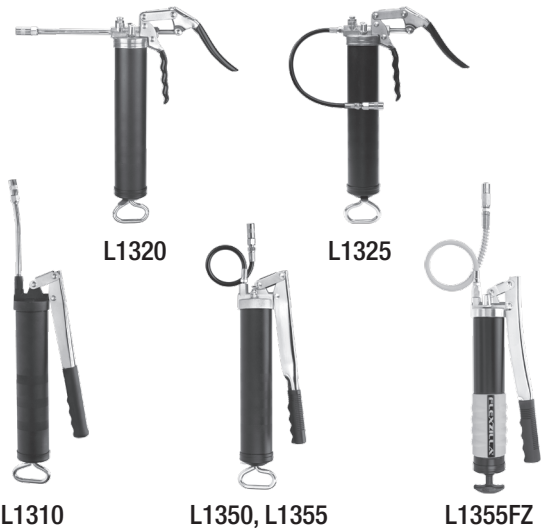

Cómo cargar la pistola graseras

Instalación del cartucho	Carga del aspirador	Carga de la bomba de llenado
Jale la varilla del cilindro y engánchela en su posición.	Jale la varilla del cilindro y engánchela en su posición.	ADVERTENCIA: No cargue la pistola con una bomba de grasa operada con aire. De hacerlo esto así se pudiera dañar la unidad e invalidar su garantía.
Desatornille el cilindro de la cabeza.	Desatornille el cilindro de la cabeza.	Limpie bien la boquilla para llenado de grasa a granel.
Quite la tapa del extremo del cartucho de grasa	Inserte el extremo abierto del cañón de la pistola cinco centímetros por debajo de la superficie de la grasa.	Inserte la boquilla para llenado de grasa a granel en el receptáculo del cargador de la bomba.
Inserte el cartucho en el cilindro, con el extremo abierto hacia abajo.	Tire la varilla del impulsor lentamente hacia atrás para que corra la grasa. Jale la varilla del impulsor hasta atrás engánchela en su posición.	Bombee grasa hasta que queden expuestos 20 cm (8 pulg.) de la varilla del impulsor. (Entre la varilla del impulsor y la tapa del cilindro)
Retire la agarradera de la tapa del cartucho de grasa. Asegúrese de que el cartucho esté completamente asentado.	Enrosque el cilindro en la cabeza.	Bombee grasa hasta que se llene el cilindro. (Cuando el cilindro esté lleno, la varilla se puede sacar sin tensión del resorte)
Enrosque el cilindro en la cabeza hasta que quede apretado.	Desbloquee la varilla del impulsor y empújela dentro del cilindro.	Suelte la varilla del impulsor.
Desenrosque el cilindro un poco. (Aproximadamente dos vueltas)	Si no se ha instalado una válvula de purga, desenrosque el cilindro ligeramente. (Aproximadamente dos vueltas) (Omita este paso si instalará una válvula de purga.)	Empuje la varilla del impulsor dentro del cilindro.
Suelte la varilla del impulsor.	Suelte la varilla del impulsor.	Cebe. (consulte "Cómo cebar la pistola graseras")
Empuje la varilla del impulsor dentro del cilindro.	Empuje la varilla del impulsor dentro del cilindro.	
Enrosque el cilindro en la cabeza.	Oprima la válvula de purga para eliminar el aire. (Si se ha instalado una válvula de purga)	Comience engrasar.
Cebe. (consulte "Cómo cebar la pistola graseras")	Cebe. (consulte "Cómo cebar la pistola graseras")	
Comience engrasar.	Comience engrasar.	

Cómo cebar la pistola graser

Apunte la salida hacia arriba al menos 45 grados.

Utilizando carreras lentas y completas, bombee la empuñadura repetidamente hasta que salga grasa sin aire.
(Aproximadamente 10 a 20 carreras)

Cómo volver a cebar la pistola graser

Desenrosque el cilindro aproximadamente 2 vueltas.
(El cilindro debe estar suelto, pero enroscado en la cabeza)

Tire de la varilla del impulsor y empuje dentro del cilindro para comprimir la grasa y expulsar el aire. Repita varias veces.

Enrosque el cilindro en la cabeza.

Cebe.

Cómo engrasar un engrasador Zerk

Empuje el acoplador sobre el engrasador.

Mantenga la mejor alineación posible entre el acoplador y engrasador.

Comience engrasar.

Para quitar el acoplador del engrasador:
Incline el acoplador hacia un lado, gire y tire.

No observar el procedimiento anterior puede dar como resultado daños al acoplador o el engrasador.

Terminología de las pistolas graseras

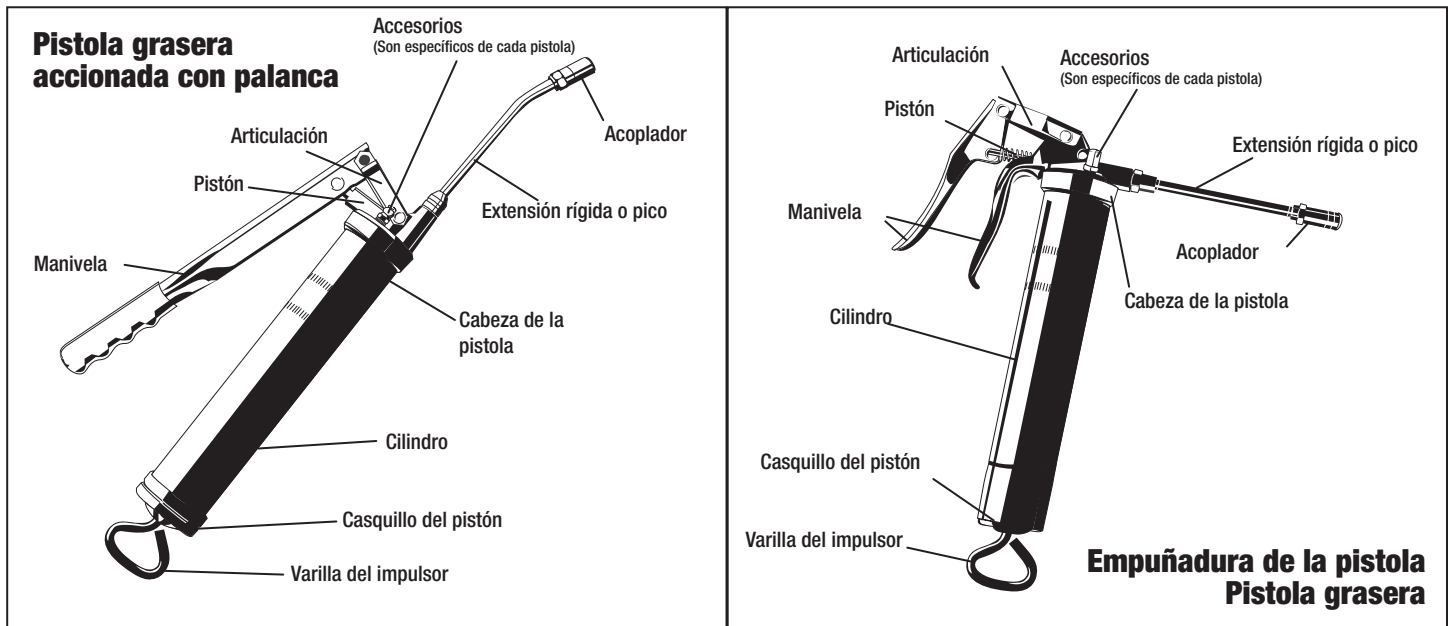

Accesorios



Válvula de purgado:
(Instalada en la L1350 y L1355)
Purga el aire sin desconectar el cilindro.



Boquilla para llenado
(Instalada en la L1350 y L1355)
Permite volver a cargar la pistola sin desenroscar el cilindro.



Tapón:
(Instalado en la L1310, L1320, L1325 y
Sella la entrada roscada y facilita la instalación de una válvula de purgado o una boquilla para llenado.
(La boquilla para llenado y la válvula de purgado se venden por separado)

Solución de problemas de la pistola grasera

Problema	Causa(s)	Remedio
La grasa no fluye al bombear la empuñadura:	Es necesario volver a cebar la pistola	(consulte "Cómo volver a cebar la pistola grasera")
	No le quitó la tapa al cartucho de grasa.	<ul style="list-style-type: none"> • Verifique que haya quitado las tapas de los dos extremos del cartucho
	El cilindro o el cartucho de grasa está vacío	<ul style="list-style-type: none"> • Inserte un cartucho nuevo o llene el cilindro • Cebe la pistola
	Acoplador de grasa bloqueado	<ul style="list-style-type: none"> • Retire el acoplador y bombee la grasa • Si la grasa fluye sin el acoplador, limpie o cambie la extensión
	Extensión de grasa bloqueada	<ul style="list-style-type: none"> • Retire la extensión y bombee la grasa • Si la grasa fluye sin la extensión, limpie o cambie la extensión
Fugas de grasa entre la cabeza de la pistola y la extensión o la extensión y el acoplador.	Es necesario sellar las roscas	Aplique sellador de roscas
La grasa se fuga de la junta del acoplador o entre las mordazas del acoplador y el engrasador.	Acoplador dañado	Cambie el acoplador
	Engrasador dañado	Cambie el engrasador

Garantía

LEGACY MANUFACTURING COMPANY ("LEGACY") garantiza durante el periodo de un (1) año a partir de la fecha de adquisición, y bajo condiciones normales de uso, que este equipo no tiene ningún defecto en sus materiales y mano de obra. * La única obligación de LEGACY según esta garantía se limita a sustituir o reparar, sin costo alguno, cualquier equipo que se haya comprobado estar defectuoso bajo condiciones normales de uso según las recomendaciones hechas por LEGACY.

Con el fin de reparar o sustituir dicho equipo, el equipo deberá ser enviado a un Centro de Servicio y Garantía LEGACY autorizado durante la vigencia de la garantía, el costo de los fletes pagados y acompañado del comprobante de compra con la fecha de adquisición. En caso de una reparación o sustitución, el periodo de garantía no deberá extenderse más allá del periodo original de su vigencia.



Réf.: L1320, L1325, L1310, L1350, L1355, L1355FZ

Manually Operated Grease Guns

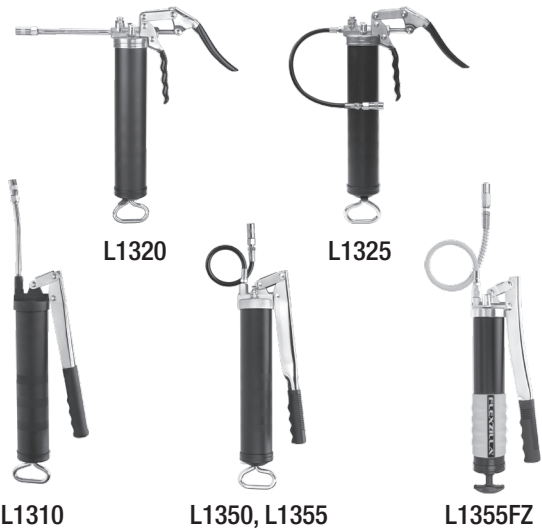

Chargement de la pompe à graisse

Chargement de la cartouche	Chargement par aspiration	Chargement par pompe de remplissage
Tirer la tige de poussée hors du corps et la bloquer.	Tirer la tige de poussée hors du corps et la bloquer.	AVERTISSEMENT : Ne pas charger le pistolet à l'aide d'une pompe à graisse pneumatique. Cela endommagerait l'appareil et annulerait la garantie.
Dévisser le corps de la tête de pompe.	Dévisser le corps de la tête de pompe.	Bien essuyer le mamelon de remplissage en vrac.
Retirer le capuchon de l'extrémité de la cartouche de graisse.	Enfoncer le côté ouvert du corps de pompe de 5 cm dans la graisse.	Enfoncer le mamelon de remplissage en vrac dans la prise de la pompe de chargement.
Enfiler la cartouche dans le corps de pompe, côté ouvert vers le bas.	Tirer lentement sur la tige de piston pour aspirer la graisse. Tirer la tige de piston jusqu'au bout et la bloquer.	Pomper la graisse jusqu'à ce que 20 cm de tige de piston soient exposés (entre la poignée de tige et le chapeau de corps).
Arracher la languette du dessus de la cartouche de graisse. Veiller à enfoncer complètement la cartouche.	Revisser le corps dans la tête de pompe.	Pomper la graisse jusqu'à ce que le corps de pompe soit plein. (Lorsque le corps de pompe est plein, la tige peut être sortie sans tension du ressort)
Visser le corps dans la tête de pompe à fond sans forcer.	Débloquer la tige de piston et l'enfoncer dans le corps de pompe.	Libérer la tige de piston.
Dévisser légèrement le corps. (Deux tours environ)	S'il n'y a pas de soupape de purge, dévisser légèrement le corps. (Deux tours environ) (Sauter cette étape si la pompe comporte une soupape de purge)	Enfoncer la tige de piston dans le corps.
Libérer la tige de piston.	Libérer la tige de piston.	Amorcer. (voir « Amorçage de la pompe à graisse »)
Enfoncer la tige de piston dans le corps.	Enfoncer la tige de piston dans le corps.	
Visser le corps dans la tête de pompe.	Appuyer sur la soupape d'évacuation pour purger l'air. (Si la pompe comporte une soupape de purge)	
Amorcer. (voir « Amorçage de la pompe à graisse »)	Amorcer. (voir « Amorçage de la pompe à graisse »)	Procéder au graissage.
Procéder au graissage.	Procéder au graissage.	

Amorçage de la pompe à graisse

Pointer la buse vers le haut d'un angle d'au moins 45 degrés.

Actionner lentement le levier à fond de façon répétée jusqu'à ce que la graisse s'écoule sans air.
(Nécessite normalement 10 à 20 coups de leviers)

Réamorçage de la pompe à graisse

Dévisser le corps de pompe de 2 tours environ.
(Le corps doit être desserré, mais toujours attaché à la tête)

Tirer la tige de piston hors du corps et la renfoncer pour comprimer la graisse et expulser l'air. Répéter plusieurs fois.

Revisser le corps dans la tête de pompe.

Amorcer.

Graisser au moyen d'un graisseur

Enfoncer le coupleur sur le graisseur.

Maintenir le coupleur et le graisseur aussi alignés que possible.

Procéder au graissage.

Pour détacher le coupleur du graisseur :

Incliner le coupleur vers le côté, tourner et tirer.

Veiller à bien respecter les instructions ci-dessus pour éviter d'endommager le coupleur ou le graisseur.

Terminologie de la pompe à graisse

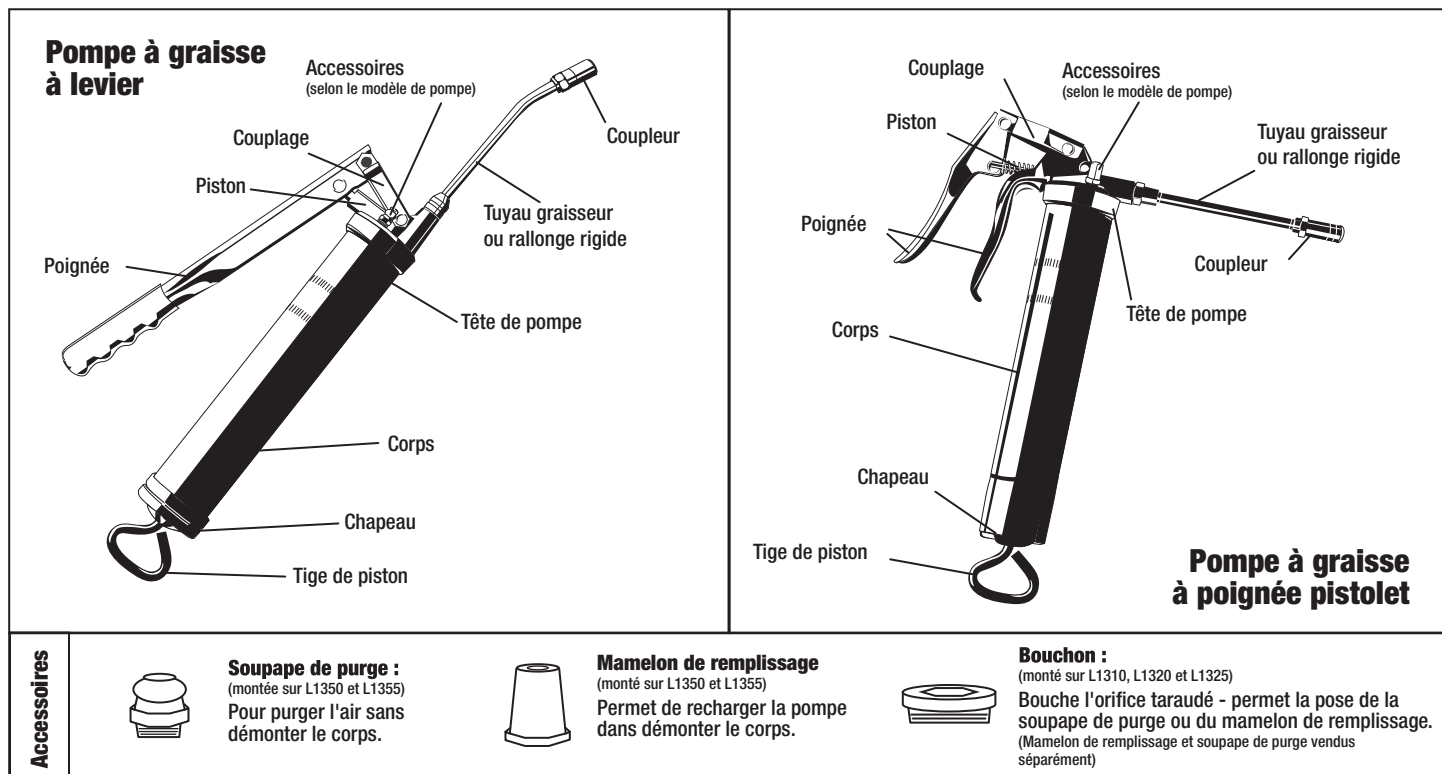

Dépannage de la pompe à graisse

Problème	Cause(s)	Mesure corrective
Il ne s'écoule pas de graisse lorsque la poignée est actionnée.	La pompe doit être réamorcée.	Voir « Réamorçage de la pompe à graisse »
	La cartouche de graisse est encore bouchée	<ul style="list-style-type: none">• Vérifier que les capuchons ont bien été retirés des deux côtés de la cartouche
	La cartouche de graisse ou le corps de pompe est vide	<ul style="list-style-type: none">• Remplacer par une cartouche neuve ou remplir le corps• Amorcer la pompe
	Coupleur de graissage obstrué	<ul style="list-style-type: none">• Déposer le coupleur et pomper la graisse• Si la graisse s'écoule sans le coupleur, nettoyer ou changer la rallonge
	Rallonge de graissage obstruée	<ul style="list-style-type: none">• Déposer la rallonge et pomper la graisse• Si la graisse s'écoule sans la rallonge, nettoyer ou changer la rallonge
Fuite de graisse entre la tête de pompe et la rallonge ou entre la rallonge et le coupleur.	Les filetages ne sont pas étanches	Appliquer de la pâte d'étanchéité pour filetage
Fuites de graisse depuis le joint du corps de coupleur ou entre les mâchoires du coupleur et le graisseur.	Coupleur endommagé	Changer le coupleur
	Graisseur endommagé	Changer le graisseur

Garantie

LEGACY MANUFACTURING COMPANY (« LEGACY ») garantit que, dans des conditions normales d'utilisation, ce matériel sera exempt de vices de matériaux et de fabrication pendant une période d'un (1) an à compter de la date d'achat. En vertu de la présente garantie, la seule obligation de la société LEGACY se limite à remplacer ou à réparer gratuitement le matériel se révélant défectueux à la suite d'une utilisation normale, effectuée dans des conditions normales et conformément aux recommandations de LEGACY.

Pour toute réparation ou échange, le matériel doit être expédié en port payé, durant la période de garantie, à un centre de réparation et de garantie LEGACY agréé, accompagné d'un justificatif de la date d'achat. En cas de réparation ou d'échange, la période de garantie n'est pas prolongée au-delà de la période de garantie d'origine.